

クランクケースベンチレーション用オイルミストセパレーター

Oil Mist Separator for Crankcase Ventilation

低燃費車両で普及している小型ターボエンジンやディーゼルエンジンなどへの対応として、エンジンオイルミストの捕集性能を飛躍的に向上させたオイルミストセパレーター。エンジン性能維持や燃費向上に大きく寄与。

Created in response to growing demand for small turbo engines and diesel engines for fuel-efficient vehicles, our oil mist separator dramatically improves separation efficiency of engine oil mist. It makes a significant contribution to sustained engine performance and improved fuel efficiency.

特長 Feature

インパクト+フィルター式を採用することで、捕集性能を飛躍的に向上。加えて、小型化の実現によりエンジン各部への搭載が可能に。

Separation efficiency dramatically improved with impactor + filter system. Compact design provides flexible engine-mounting options.

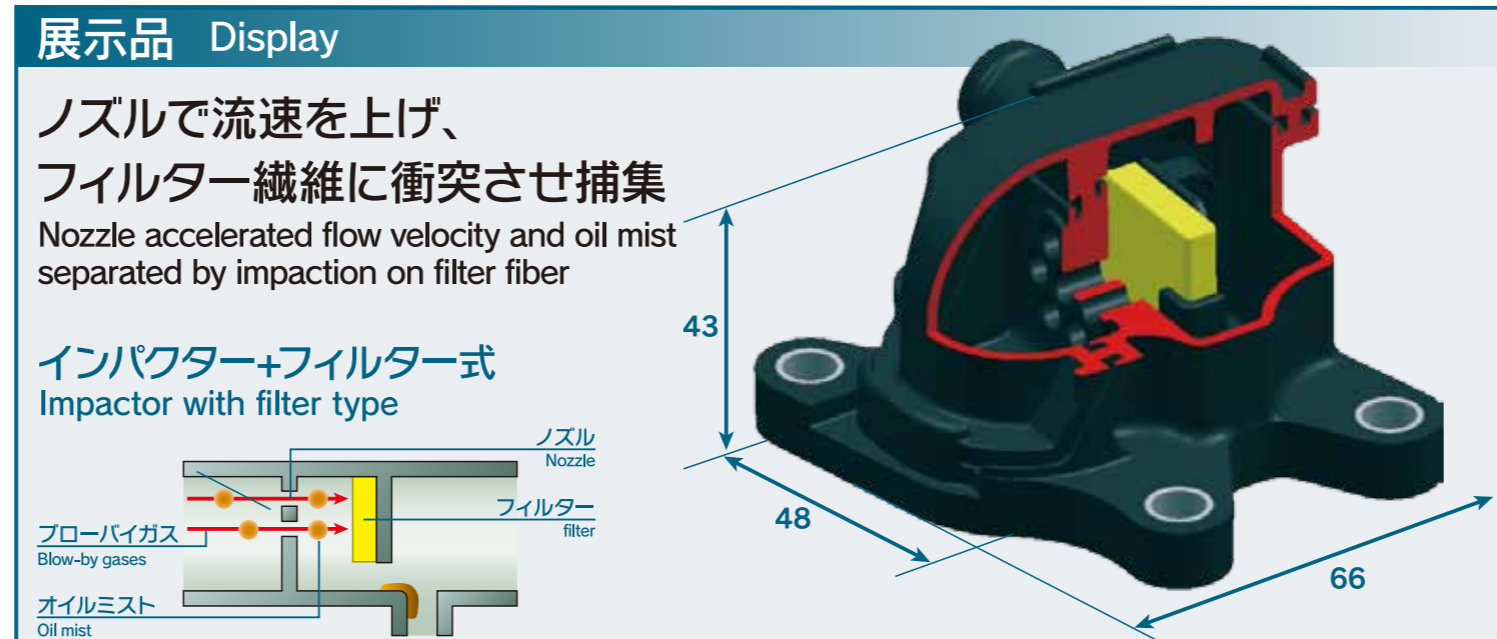
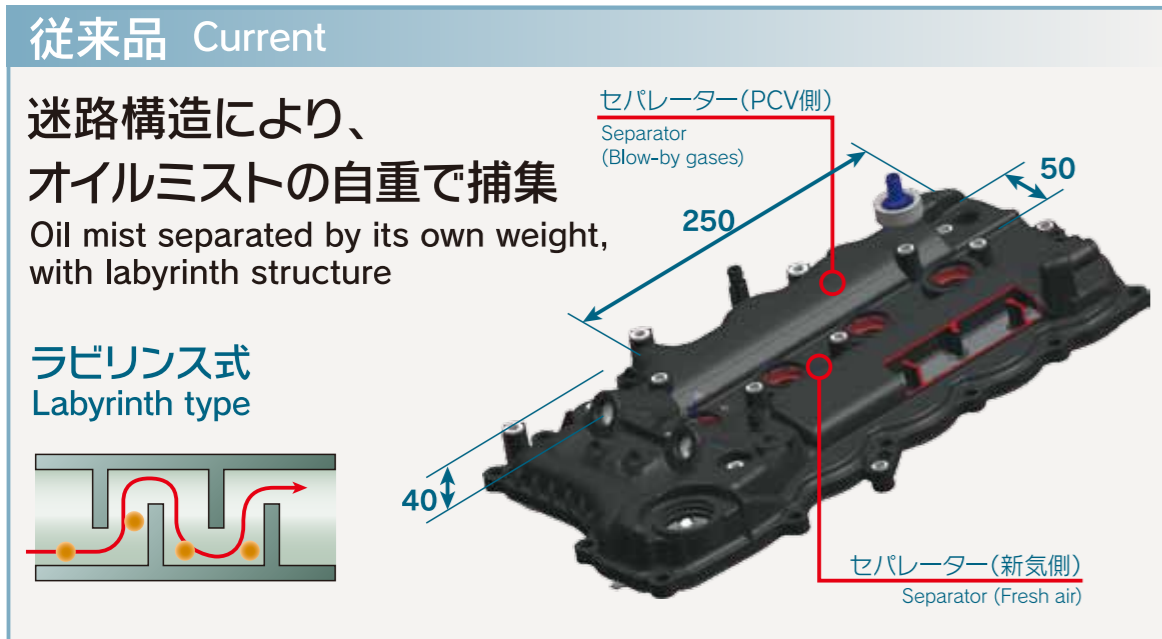

効果 Results

