

トヨタ紡織の源流事業である繊維技術、自動車のシートカバー技術、内装空間のデザイン技術を応用。壁の広さや貼りたい場所にあわせて自由に枚数やデザインのアレンジが可能。

Nunokabe wall decorations utilizing textile technology from Toyota Boshoku's original business as well as seat cover and design techniques from our automotive interior business. Nunokabe wall decorations can be arranged into various patterns according to desire and wall space.

- ① 45センチ四方、23種類のファブリックデザイン・カラーバリエーションから選べる基本ユニットを組み合わせ、デザイン性の高い空間づくりを実現。

Base units are 450mm in size and come in a wide range of colors and fabric allowing for a wide variety of design motifs.

- ② ファブリックの型取り・縫製技術を駆使し、ファブリックカバーを脱着できる構造を採用。容易にメンテナンスと模様替えを実現。

Techniques utilized in the creation of seat covers have been applied to Nunokabe wall decorations to allow for the easy removal of fabric coverings for cleaning and/or to change designs.

- ③ 自動車用シートで用いる防汚・撥水機能を備えたファブリックを、一部バリエーションに使用。

Soil-resistant and waterproofed fabric utilized with automotive seats are also available for selected variations.

基本ユニット

Base unit

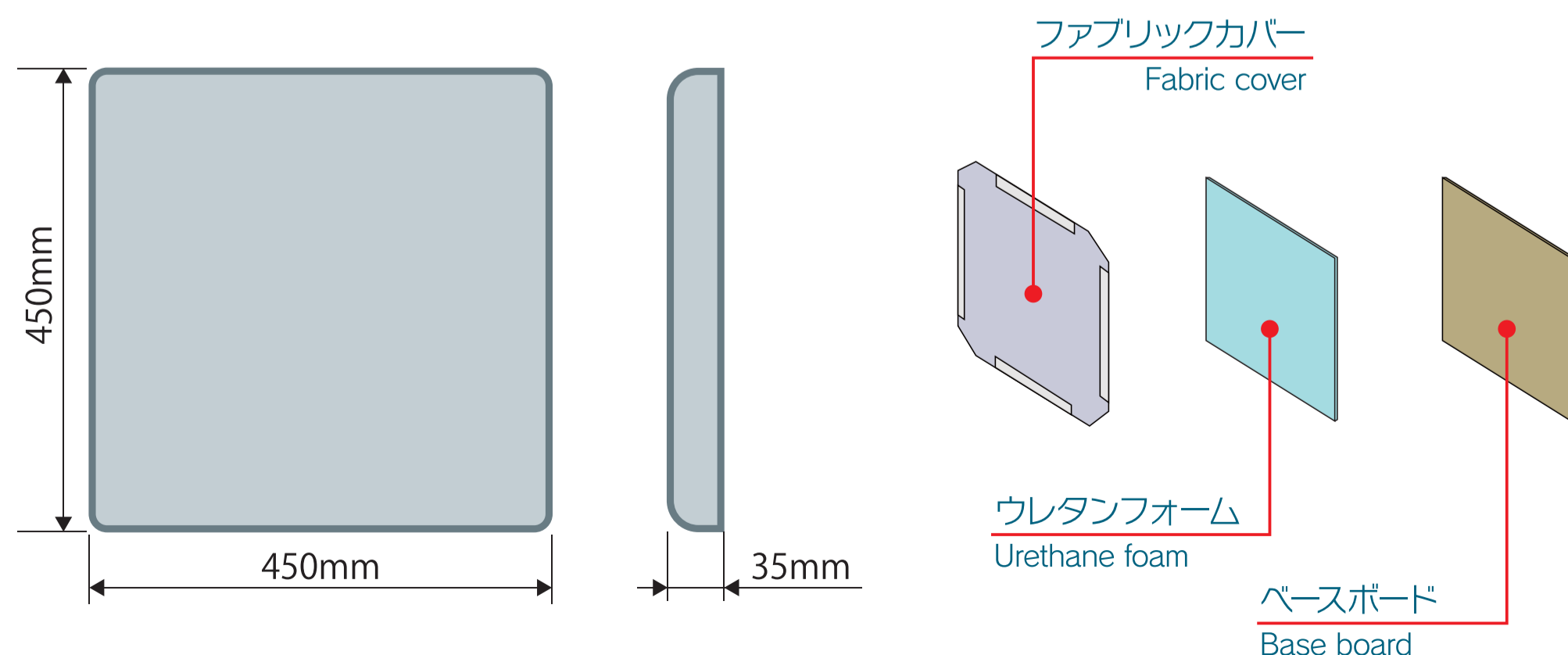

壁面への取り付け

Wall attachment

