

OCV搭載樹脂製シリンダーヘッドカバー

[共同開発先]:トヨタ自動車(株) / ダイハツ工業(株)

[採用車種]:トヨタ ラクティス

Resin Cylinder Head Cover with OCV

Joint development partners:
TOYOTA MOTOR CORPORATION / DAIHATSU MOTOR CO.,LTD.

Vehicle : TOYOTA Ractis

VVT (Variable Valve Timing)を制御する OCV (Oil Control Valve)を 樹脂製シリンダーヘッドカバーへ搭載しました。

Loaded OCV (Oil Control Valve) which controls
VVT (Variable Valve Timing) to Resin Cylinder Head Cover.

工法 Method

- ▶ OCVホルダー(アルミニウム製)をインサート成形し、
後加工無しでOCVとの嵌合寸法を確保
Secured fit dimensions with OCV in one process
by insert molding OCV holder (made by Aliminum).

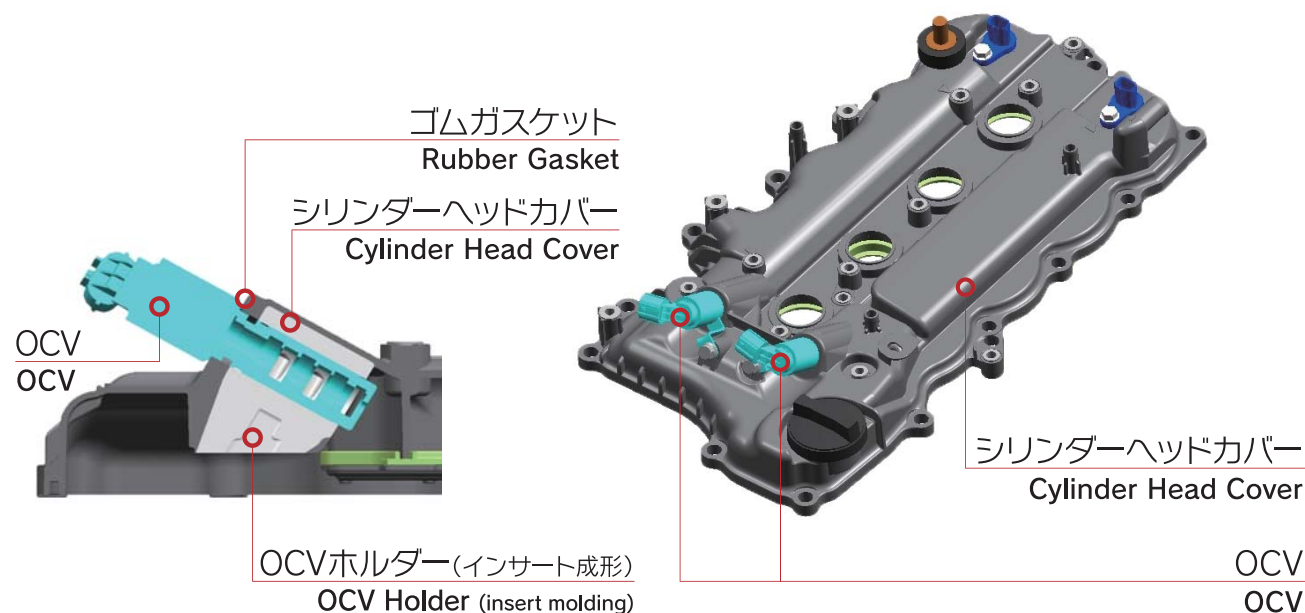

うれしさ Advantages

- ▶ 従来のアルミニウム製
に対し軽量化:-40%
The weight decreased
40% compared
to aluminum product.

